

COGETP

building success

SAKAI®

SW800

COMPACTEUR VIBRANT
DOUBLES CYLINDRES

GAMME COMPACTEURS



- Poids en ordre de marche : 10 400 kg
- Puissance nominale kw/ch (min-1) : 90 (121)/2 300

MADE IN JAPAN



SAV et pièce de rechange
selon les standards internationaux

DIMENSIONS

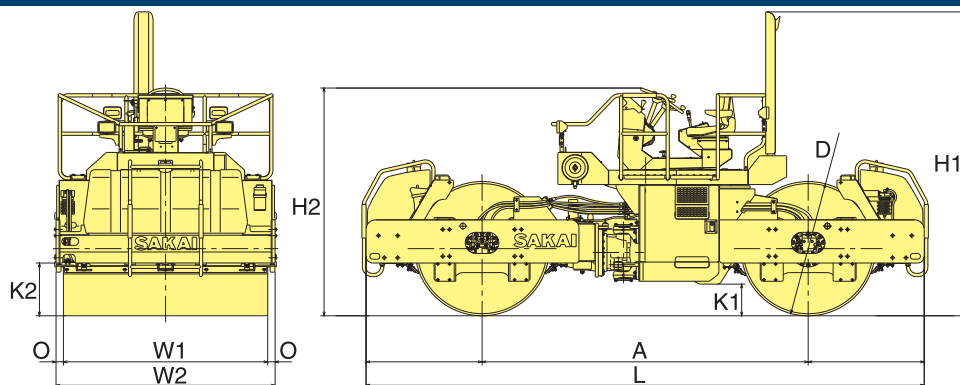

A	3 300
D	1 300
H1	3 120
H2	2 290
K1	280
K2	500
L	5 620
O	102,5
W1	1 700
W2	1 905

Unité : mm

CARACTÉRISTIQUES TECHNIQUES

MODEL / SW 800	
POIDS	
Poids en ordre de marche kg	10 400
Charge statique sur essieu avant kg	5 050
Charge statique sur essieu arrière kg	5 350
VITESSES (AVANT/ARRIÈRE)	
Vitesse lente km/h	0 - 7,5
Vitesse rapide km/h	0 - 12,5
FORCE DE VIBRATION	
Amplitude basse 67 Hz(4000 vpm)	121 (27 120)
Amplitude basse 50 Hz (3000 vpm)	68 (15 210)
Amplitude basse 42 Hz(2 500 vpm)	47Hz(10 580)
Amplitude élevée 50 Hz(3 000 vpm)	108 (24 250)
Amplitude élevée 42 Hz(2 500 vpm)	76(16 980)
Largeur de compacteur mm	1 700
Rayon minimal braquage m	6
Aptitude de franchissement des pentes %(")	33(18,3)
MOTEUR	
Modèle	ISUZU "DD-4BG1T"
Type	Diesel EPA ,refroidi par eau ,4 temps
Puissance nominale kw(hp)/min-1	90 (121)/2 300
Transmission de puissance	Transmission hydrostatique
SYSTÈME DE FREINAGE	
Freinage de service	Hydrostatique & mécanique (type: multi disques humide)
Frein de stationnement	Mécanique (type: multi disque humide)
DIRECTION / BATTERIE / SUSPENSION / ARROSAGE	
Système de direction	Hydraulique de type articulé
Batterie tambour avt/ arr	Vibration & entraînement
Système de suspension	Amortisseur type Caoutchouc
Système d'arrosage	Type de pression
CAPACITÉ DES LIQUIDES	
Capacité du réservoir (carburant) L	220
Réservoir de gicleurs L	500

REPRÉSENTANT EXCLUSIF DES MARQUES



Direction Générale Alger
Lot.19 et 20 Zone d'Activité El Achour
(En face La Briqueterie)
Tél.: + 213 (0) 21 33 33 71 / 72 / 73
Mob.: + 213 (0) 5 60 01 57 67/64
+ 213 (0) 5 60 92 42 51

Succursale Reghaia
Amzera. E A C n°02 DAS
Si Lakhdar. Reghaia. Alger
Mob.: + 213 (0) 5 60 02 57 04

Succursale Oran
Route de Petit Lac n° 01. Essania.
Oran
Tél.: + 213 (0) 40 21 89 03
Mob.: + 213 (0) 5 60 01 57 34